



EINBACH

INSTRUKCJA OBSŁUGI LIFTMAX 600

BEZPIECZEŃSTWO!!!

przed przystąpieniem do użytkowania zapoznaj się z instrukcją obsługi. Ze względów bezpieczeństwa do obsługi pompy dopuszczone są tylko osoby znające dokładnie instrukcję obsługi.

 - symbol „niebezpieczeństwo” stosowany przy uwagach, których nieprzestrzeganie może powodować niebezpieczeństwo dla życia lub zdrowia od strony instalacji elektrycznej.

 - symbol „niebezpieczeństwo” stosowany przy uwagach, których nieprzestrzeganie może powodować niebezpieczeństwo dla życia lub zdrowia.

UWAGA – symbol zastosowany przy uwagach których nieprzestrzeganie może powodować niebezpieczeństwo dla życia lub zdrowia.

 **UWAGA** instrukcja obsługi jest głównym elementem umowy kupna-sprzedazy. Nieprzestrzeganie przez użytkownika jej zaleceń stanowi niezgodność z umową i wyklucza ewentualne roszczenia wynikające z ewentualnej awarii urządzenia będącej efektem niezgodnego z zaleceniami użytkowania.

 **UWAGA** Niniejszy sprzęt nie jest przeznaczony do użytkowania przez osoby (w tym dzieci) o ograniczonej zdolności fizycznej, czuciowej lub psychicznej, lub osoby nie mające doświadczenia przy tego typu urządzeniach lub znajomości sprzętu, chyba że odbywa się to pod nadzorem osoby odpowiadającej za ich bezpieczeństwo oraz zgodnie z instrukcją użytkowania sprzętu. Dzieci nie powinny bawić się urządzeniem.

 **UWAGA** zanim zainstalujesz urządzenie upewnij się że w części pompowej nie zostały żadne elementy osprzętu.

Zawartość zestawu:

- pompa LIFTMAX 600 - 1 szt.
- Zatyczki do zaślepiania nieużytkowanych wyjść z pompy.
- Stalowe opaski montażowe
- instrukcja obsługi wraz z kartą gwarancyjną - 1 szt.

Przeznaczenie:

LIFTMAX 600 przeznaczona jest tylko i wyłącznie do pompowania fekaliów oraz papieru toaletowego z muszli ustępowych, oraz wody z wanien, umywalk, brodzików, pralek i zmywarek z zastrzeżeniem nie przekraczania temperatury maksymalnej pompowanej cieczy.

Pompa może być użytkowana tylko w gospodarstwach domowych.

UWAGA! Urządzenie nie nadaje się do użytku publicznego(bary, lokale, restauracje) ani przemysłowego(zakłady produkcyjne oraz przetwórcze).



UWAGA Urządzenie może pompować wodę o temperaturze od 1°C do 40°C. Pompę można podłączyć do muszli ustępowej mającej wyjście poziome. Pompa może tłoczyć ścieki na wysokość do 6,5 m i do 100 m w poziomie 1 kolano lub 1 zawór liczone są jako 1 m straty wysokości podnoszenia. Przy układaniu poziomych odcinków instalacyjnych należy zachować nachylenie: 1%.

Przy wzroście wysokości podnoszenia spada zdolność tłoczenia pompy.

Poziome odcinki mogą być wydłużone do 90m przy ograniczonej wysokości podnoszenia. Patrz wykres.

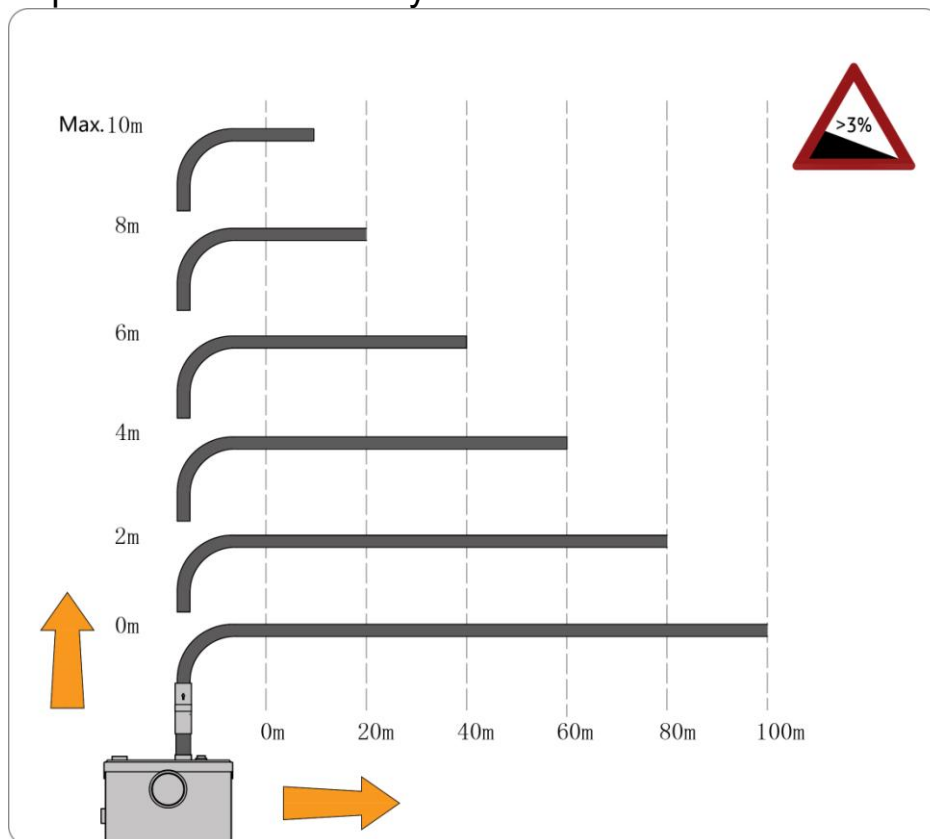



UWAGA Pompa nie nadaje się do pompowania takich elementów jak: podpaski, prezerwatywy, wata, tampony, chusteczki higieniczne, patyczki do uszu, zanieczyszczania długo-włóknistych takich: (nici, sznurki, długie włosy), ręczniki papierowe, tkaniny, części stałe (plastikowe, metalowe, drewniane). Wszystkie wymienione wyżej elementy mogą przyczynić się do zablokowania wirnika pompy oraz jej zniszczenia. W takim wypadku naprawa będzie możliwa tylko w trybie odpłatnym. Substancje takie jak: kwasy, rozpuszczalniki, zasady, oleje, benzyna, ropopochodne oraz inne żrące roztwory mogą spowodować uszkodzenie urządzenia, co również wiąże się z utratą gwarancji.



Pompa nie nadaje się do pompowania wody z nadmierną ilością składników mineralnych, które mogą powodować odkładanie się kamienia na elementach hydrauliki pompy. Pompowanie wody lub substancji zawierających piasek lub elementy ściernie mogą doprowadzić do szybszego zużycia pompy lub do uszkodzenia urządzenia. W takim wypadku naprawa nie będzie mogła się odbyć w trybie gwarancyjnym.

INSTALACJA POMPY:



Należy pamiętać aby wszystkie połączenia wychodzące z urządzenia oraz wchodzące do urządzenia były szczelne ponieważ jakkolwiek nieszczelność na instalacji: rury, połączenia, bateria umywalkowa, spłuczka mogą powodować ciągłe uruchamianie się urządzenia a w następstwie spalanie silnika. Dodatkowo nieszczelności mogą spowodować zalanie silnika urządzenia lub jego awarię.

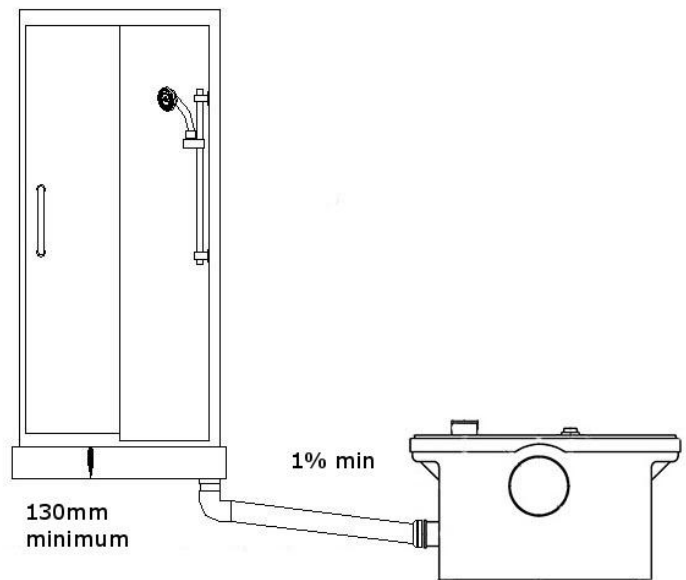

Pomimo zamontowanego w pompie zaworu zwrotnego użytkownik bezwzględnie powinien zakupić i zamontować dodatkowy zawór zwrotny na instalacji co uchroni urządzenie przez możliwym samo załączeniem. Wzdłuż rury tłocznej nie mogą występować syfony a minimalny spadek wynosi 1%.

! Wysokość wyjścia z muszli powinna wynosić ok 175mm. Rura tłoczna powinna być przymocowana sztywną aby nie doszło do uszkodzenia wyjścia z pompy. W przypadku brodzika odpływ powinien znajdować się na wysokości 130mm

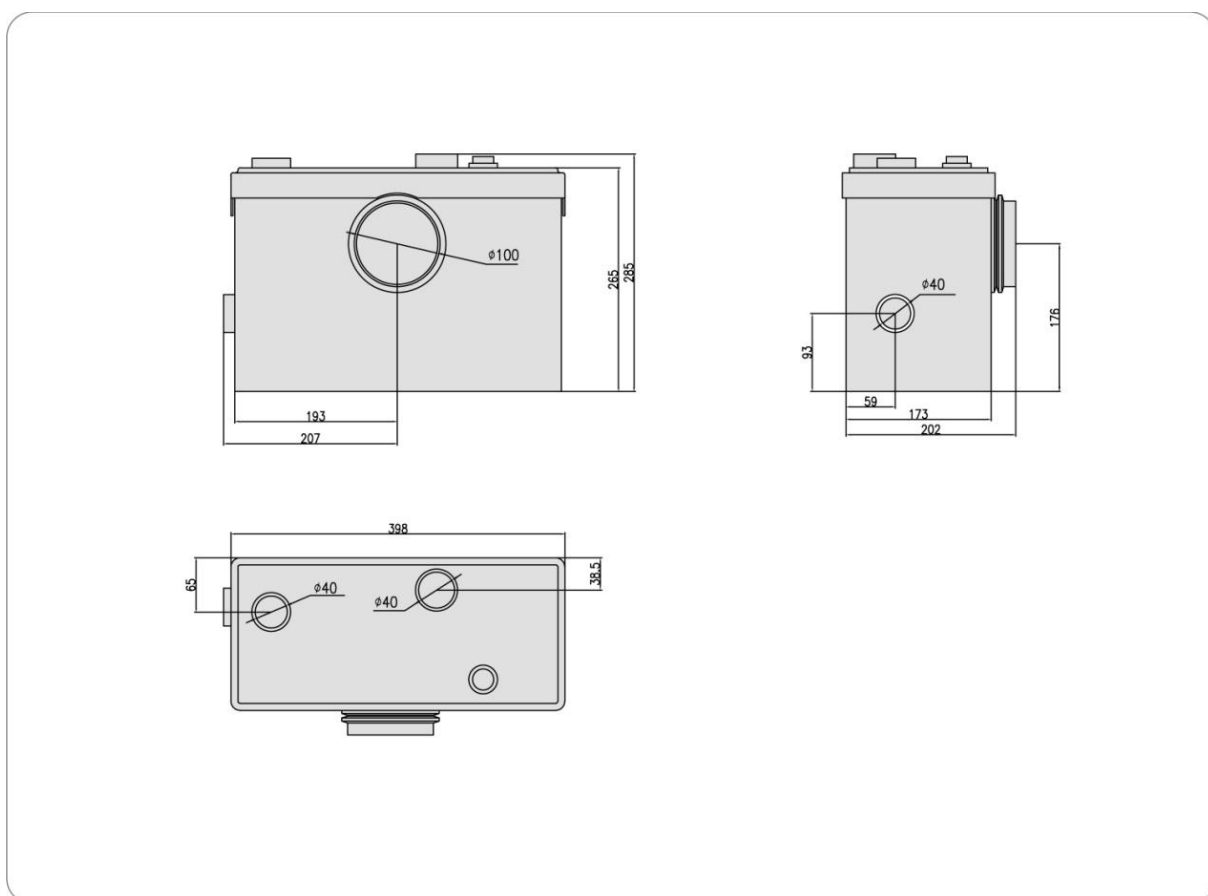

DANE TECHNICZNE:

Wydajność max.	300l/m
Max. odległość tłoczenia	90m
Max. wysokość podnoszenie	9 m
Moc silnika	600 W
Kondensator	16 μ F/450V
Waga netto:	8,5kg

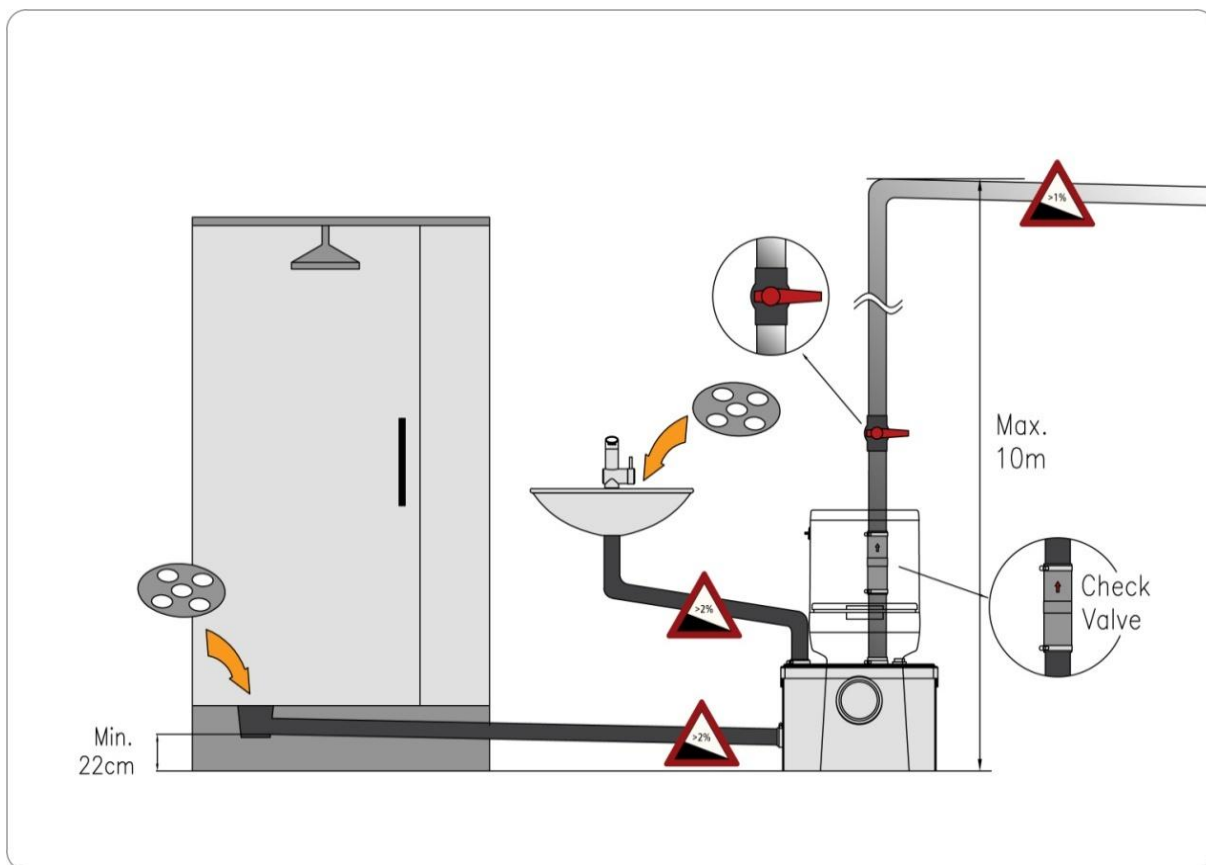

DZIAŁANIE POMPY:

Pojemność pompy wynosi 6 litrów, po napełnieniu się komory pompa włącza się automatycznie. Po przepompowaniu medium i opróżnieniu komory pompa wyłączy się automatycznie. Cykl pracy wynosi ok.8s.

Pompę można również uruchomić ręcznie w przypadku potrzeby po przez naciśnięcie przycisku na górnej pokrywie pompy.

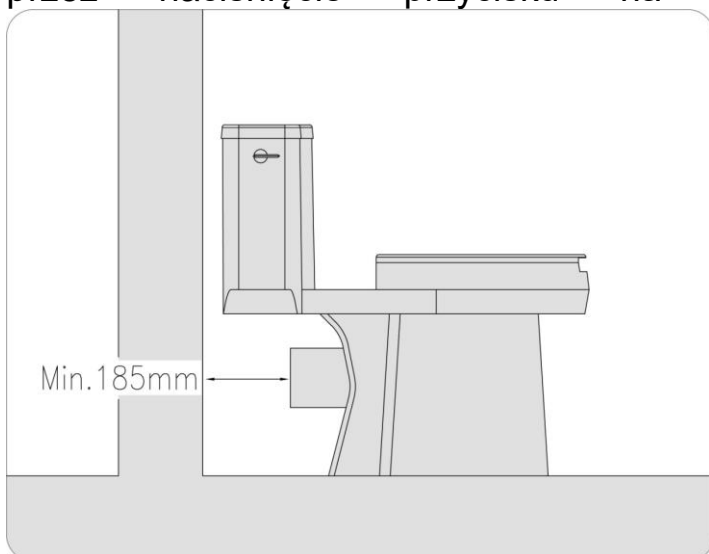



INSTALACJA

ELEKTRYCZNA:

⚠ ⚠ Pompe należy podłączyć do sieci elektrycznej o zasilaniu 230V/50Hz.

⚠ ⚠ Instalacja elektryczna zasilająca pompe bezwzględnie powinna być wyposażona w



wyłącznik różnicowo-prądowy o znamionowym prądzie zadziałania I_n nie wyższym niż 30 mA. Producent, oraz gwarant jest zwolniony od wszelkiej odpowiedzialności za szkody wyrządzone ludziom lub rzeczom wynikające z zasilania pompy z pominięciem odpowiedniego wyłącznika.

  Wtyczka pompy musi być podłączona do gniazda z czynnym uziemieniem. Producent, oraz gwarant jest zwolniony od wszelkiej odpowiedzialności za szkody wyrządzone ludziom lub rzeczom wynikające z braku odpowiedniego uziemienia.

Żyłka żółto-zielona przewodu przyłączeniowego jest uziemiająca.



UWAGA Pompa powinna być podłączona do sieci elektrycznej wyposażonej w zabezpieczenie nadprądowe np. M611, które zabezpieczy silnik pompy przed ewentualnym przeciążeniem. Wyłącznik taki powinien być ustawiony na maksymalny prąd uzwojenia - 3A. Jeżeli użytkownik nie będzie korzystał z takiego zabezpieczenia w przypadku uszkodzenia silnika wynikającego z przeciążenia, koszty naprawy będzie musiał ponieść użytkownik.

Uszkodzenia mechaniczne nie podlegają naprawom gwarancyjnym nieodpłatnym.

  W przypadku uszkodzenia izolacji kabla nie wolno korzystać z pompy, należy niezwłocznie skontaktować się gwarantem w celu wymiany kabla.

UWAGA Pompy nie wolno użytkować przy spadku napięcia poniżej 210V, ze względu na możliwe przeciążenie i zniszczenie silnika pompy.

KONSERWACJA:

  Przed wykonaniem jakichkolwiek czynności konserwacyjnych odłącz zasilanie elektryczne pompy od sieci.

Ze względu na możliwość zalania silnika zabrania się mycia pompy pod bieżącą wodą. Do mycia należy używać wilgotnej szmatki.

W przypadku gdy wirnik pompy ulegnie zablokowaniu zanieczyszczeniami, do czynności obsługowych wykonywanych przez użytkownika należy oczyszczenie komory wirnika. Jeżeli przedmiot dostał się głębiej do pompy, zablokował wirnik i nie jest możliwe jego usunięcie przez wlot to w okresie gwarancji odblokowanie może być przeprowadzone tylko przez autoryzowany serwis. Można tego dokonać po przez odpięcie muszli toaletowej i wyciągnięcie zalegających elementów.

W celu przesłania urządzenia do serwisu należy odpiąć od niego wszystkie rury wlotowe i wylotowe, wylać z urządzenia zalegające ścieki, dokładnie zapakować urządzenie, zabezpieczając je tak aby nie doszło do jego uszkodzenia mechanicznego w czasie transportu. Urządzenie

należy odesłać na wskazany wcześniej adres przez sklep w którym dokonano zakupu.

Nasze urządzenia są przeznaczone wyłącznie do pompowania fekaliów i papieru toaletowego. Niektóre małe przedmioty mogą jednak przechodzić przez pompę, większe przedmioty niestety mogą zablokować pompę. Jest to główna przyczyna awarii w naszym dziale obsługi klienta.

Urządzenie działa lecz:	Możliwa przyczyna	Rozwiązanie problemu
Nie ma siły na pompowanie medium	Rury odprowadzające zbyt długie Średnica rury tłocznej jest zbyt mała Częściowa blokada	Ponownie sprawdź długość i średnicę rur Uruchomić pompę za pomocą przełącznika ręcznego. Jeśli problem nadal występuje, pompa może być zablokowana. Sprawdź pompę.
Emituje szum, ale nie pompuje odpadów	Pompa zablokowana Sprawdzić zawór zainstalowany nieprawidłowo	Sprawdź pompę. Przeinstaluj zawór zwrotny.
Uruchomienie i wypompowanie przypadkowo	Sprawdzić wadę zaworu Wyciek w zbiorniku spłukującym, który powoduje przepływ wody do pompy i uruchamia ją z przerwami	Sprawdź zawór Napraw wyciek
Działa nieprzerwanie	Sprawdzić wadę zaworu Usterka przełącznika ciśnieniowego	Zainstalować zawór zwrotny Sprawdź zawór Sprawdź przełącznik ciśnieniowy
Nie słychać pracy silnika	Usterka: - połączenia elektrycznego - presostatu - silnika	Sprawdź połączenie Naciśnij kilkakrotnie włącznik sterowania ręcznego, jeśli urządzenie zacznie działać, sprawdź podłączenie elektryczne wyłącznika ciśnieniowego i przewodu od presostatu

		Jeżeli naciśnięcie przycisku sterowania ręcznego nie działa, sprawdź silnik.
--	--	--

UTYLIZACJA URZĄDZENIA:

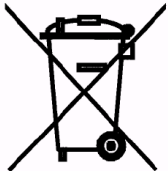

Zużyty produkt podlega obowiązkowi usuwania jako odpady wyłącznie w selektywnej zbiórce odpadów organizowanych przez Sieć Gminnych Punktów Zbiórki Odpadów Elektrycznych i Elektronicznych. Konsument ma prawo do zwrotu zużytego sprzętu w sieci dystrybutora sprzętu elektrycznego, co najmniej nieodpłatnie i bezpośrednio, o ile zwracane urządzenie jest właściwego rodzaju i pełni tę samą funkcję, co nowo zakupione urządzenie.



Rok oznaczenia urządzenia znakiem CE.....
(wpisuje sprzedawca z tabliczki znamionowej urządzenia)

DEKLARACJA ZGODNOŚCI UE/WE (Moduł A):

1. POMPY Toaletowe.
 2. PHU Dambat, Gawartowa Wola 38, 05-085 KAMPINOS, POLSKA, e-mail: biuro@dambat.pl
 3. Niniejsza deklaracja zgodności wydana zostaje na wyłączną odpowiedzialność producenta.
 4. Pompy Toaletowe LIFTMAX 600.
 5. Na podstawie ustawy z dnia 30 sierpnia 2002 r. o systemie zgodności (Dz.U. z 2004 r. Nr 204 poz. 2087) deklarujemy z pełną odpowiedzialnością, że pompy zatapialne do który niniejsza deklaracja się odnosi, są wykonane zgodnie z następującymi Dyrektywami i zawartymi w nich odniesieniami do norm zharmonizowanych:
 - Dyrektywa MD Nr. 2006/42/WE
 - Zastosowane normy: EN 809:1998 + A1:2009
 - Dyrektywa LVD Nr. 2014/35/UE
 - Zastosowane normy: EN 60335-1:2012+AC:2014, EN 60335-2-41:2003+A1 : 2004+A2:2010
 - Dyrektywa EMC Nr. 2014/30/UE
 - Zastosowane normy: EN 55014-1:2006+A1 : 2009+A2:2011, EN 61000-3-2:2014
- Adam Jastrzębski 17.06.2017

KARTA GWARANCYJNA:

Poniższa karta gwarancyjna ważna jest tylko wraz z oryginałem dokumentu zakupu tzn. fakturą lub paragonem. Ponadto musi być potwierdzona przez sprzedawcę podpisem i pieczęcią. Karta gwarancyjna bez załączonego oryginalnego dokumentu zakupu jest nieważna.

1. Gwarantem urządzenia jest PHU DAMBAT, adres serwisu 05-083 Wyględy, ul.Stołeczna 67
2. Dla klientów posiadających oryginał dowodu zakupu w postaci paragonu fiskalnego, lub oryginał faktury okres gwarancji wynosi **24 miesiące**.
3. Gwarancja nie włącza, nie ogranicza ani nie zawiesza uprawnień kupującego wynikających z przepisów o rękojmi za wady rzeczy sprzedanej.
4. Gwarancja obejmuje bezpłatne usuwanie wad urządzenia powstałych w wyniku błędu w produkcji.
5. Warunkiem obowiązywania gwarancji jest przestrzeganie zaleceń zawartych w instrukcji obsługi.
6. Gwarancja nie obejmuje:
 - Uszkodzeń będących wynikiem niewłaściwej obsługi lub eksploatacji niezgodnej z przeznaczeniem i instrukcją obsługi
 - Uszkodzeń powstałych w wyniku działania sił zewnętrznych, których przyczyna tkwi poza urządzeniem, którego gwarancja dotyczy (np. uszkodzenia mrozowe, transportowe, pożar, powódź, itp.)
 - Uszkodzeń powstałych na skutek ingerencji w konstrukcję urządzenia osób nieupoważnionych przez gwaranta
7. Gwarancja traci ważność w przypadku:
 - Stwierdzenia w autoryzowanym serwisie zmian konstrukcyjnych dokonanych przez osobę nieupoważnioną przez gwaranta
 - Stwierdzenia w autoryzowanym serwisie prób demontażu urządzenia przez osobę nieupoważnioną przez gwaranta poza czynności dozwolone instrukcją obsługi
 - Stwierdzenia w autoryzowanym serwisie jakichkolwiek poprawek w karcie gwarancyjnej dokonanych przez osoby nieupoważnione przez gwaranta
 - Stwierdzenia w autoryzowanym serwisie jakichkolwiek rozbieżności między wpisami w karcie gwarancyjnej a dokumentem zakupu.
8. Gwarancja obejmuje tylko urządzenia eksploatowane na terenie RP.
9. W przypadku wysyłki urządzenia do naprawy przez użytkownika:
 - przy wysyłkach urządzeń między innymi o wadze powyżej 20 kg gwarant pokrywa koszty transportu do serwisu. Przed wysyłką proszę skontaktować się z gwarantem w celu uzyskania informacji, którą firmą kurierską wysłać urządzenie (tel.22-6328609). Gwarant przyjmuje tylko przesyłki wysłane w usłudze standard. Przesyłki wysłane na koszt gwaranta przy zastosowaniu innej niż standard usługi nie będą odbierane. Gwarant nie odbiera przesyłek pobraniowych.
 - użytkownik powinien przygotować (zabezpieczyć) urządzenie do transportu tak aby nie uległo uszkodzeniu. Wszelkie uszkodzenia powstałe z winy klienta nie podlegają naprawie gwarancyjnej.
10. Poza warunkami gwarancji, kupującemu nie przysługują żadne odszkodowania.
11. W przypadku przysłania do serwisu sprawnego urządzenia nie podlegającego naprawie gwarancyjnej użytkownik może zostać poproszony o zwrot kosztów sprawdzenia urządzenia, oraz zwrot kosztów odesłania urządzenia z serwisu do użytkownika.
12. W przypadku nie uznania przez gwaranta uszkodzenia za zawinione przez producenta, użytkownik może zostać poproszony o zwrot kosztów transportu do serwisu i zwrot kosztów odesłania urządzenia do użytkownika.
13. Jeżeli użytkownik posiada adres e-mail prosimy o podanie go poniżej

Adres e-mail użytkownika:..... Podanie adresu przez użytkownika ułatwi komunikację z serwisem i może przyspieszyć naprawę

14. Kontakt do ogólnopolskiego serwisu tel/fax 22-6328609, e-mail: biuro@dambat.pl Godziny pracy: poniedziałek-piątek 8.00-16.00

TYP URZĄDZENIA:..... NR.PRODUKCYJNY:.....

DATA SPRZEDAŻY (miesiąc słownie).....

PIECZĘĆ I PODPIS SPRZEDAWCY.....



USER MAUNAL LIFTMAX 600

CAUTION!!!

Please read the operating instructions before using. For safety reasons, only people who know the operating instructions are allowed to operate the pump.

 - the "danger" symbol used for comments, failure to comply with which may cause danger to life or health on the part of the electrical system.

 - the "danger" symbol used for comments whose non-observance may cause danger to life or health.

ATTENTION - the symbol used for the observations of which failure to comply with may cause danger to life or health.

 **CAUTION** the instruction manual is the main element of the purchase and sale agreement. Failure by the user to comply with its recommendations constitutes non-compliance with the contract and excludes any claims resulting from a possible failure of the device resulting from non-advisable use.

 **CAUTION** This equipment is not intended for use by persons (including children) with limited physical, sensory or mental ability, or persons who have no experience in this type of equipment or knowledge of equipment, unless it is supervised by a person responding for their safety and in accordance with the instructions for the use of the equipment. Children should not play with the device.

 **CAUTION** Before installing the device, make sure that there are no accessories in the pump section.

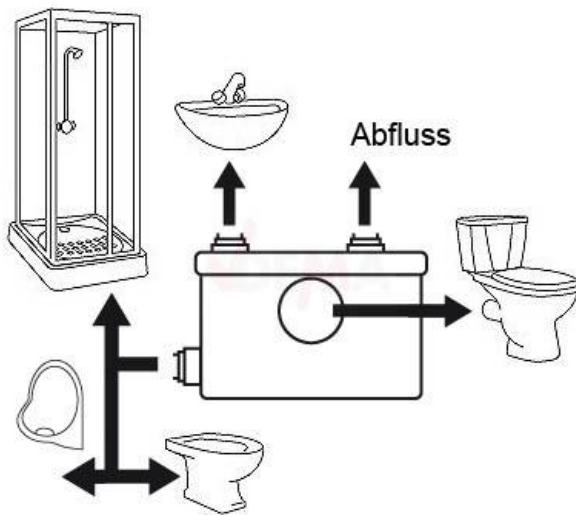

THE SET INCLUDES:

- LIFTMAX 600 pump 1 piece
- Clamping rings
- Plugs to stop up unused inlets
- Instruction manual

together with guarantee 1 piece (LIFTMAX type pumps are designed for pumping the water with organic sewage (waste matter + toilet tissue) from flush toilets and dirty water from washbasins, baths, showers, washing machines, dishwashers.)

APPLICATION:

LIFTMAX 600 is intended only for pumping faeces and toilet paper from toilet bowls, and water from bathtubs, washbasins, shower trays, washing machines and dishwashers, subject to not exceeding the maximum temperature of the liquid being pumped.

The pump can only be used in households.

WARNING! The device is not suitable for public use (bars, premises, restaurants) or industrial (production and processing plants).



CAUTION The device can pump water at a temperature of 10°C to 40°C. The pump can be connected to a toilet bowl with horizontal outlet. The pump can pump waste water up to a height of 6.5 m and up to 100 m in level 1, the knee or one valve is calculated as 1 m of lifting height loss. When laying the horizontal installation sections, the inclination must be kept: 1%.

The delivery capacity of the pump drops when the lifting height increases. The horizontal sections can be extended to 90m with a limited lift height(see chart below).

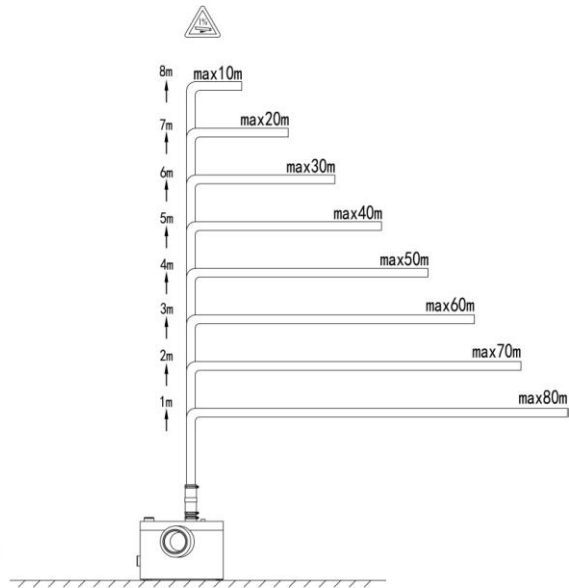
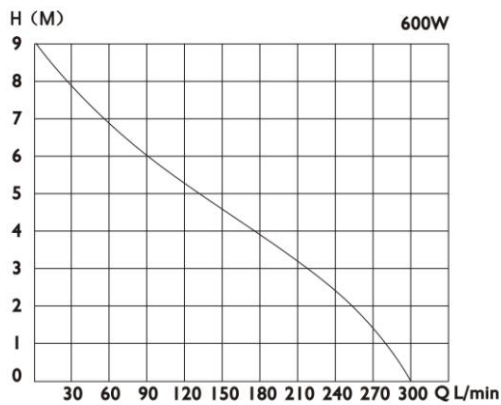

! **NOTE** The pump is not suitable for pumping such items as: sanitary towels, condoms, cotton wool, tampons, tissues, ear sticks, long-fibrous contamination such as: (threads, cords, long hair), paper towels, fabrics, solid parts (plastic, metal, wooden). All of the above-mentioned elements can contribute to blocking the pump's rotor and its destruction. In this case, the repair will be possible only in paid mode. Substances such as: acids, solvents, alkalis, oils, gasoline, petroleum and other caustic solutions may damage the device, which also involves the loss of the warranty.



! **NOTE** The pump is not suitable for pumping water with an excessive amount of minerals that can cause scale buildup on the pump's hydraulic components. Pumping water or substances containing sand or abrasive elements may lead to faster pump wear or damage to the device. In this case, the repair can not take place under warranty.

PUMP INSTALLATION:

⚠️ ⚠️ It should be remembered that all connections coming out of the device and entering the device are tight because any leakage on the installation: pipes, connections, basin faucet, cistern can cause continuous activation of the device and subsequent combustion of the motor. In addition, leaks may cause flooding of the device's engine or its failure.

Despite the non-return valve installed in the pump, the user should absolutely purchase and install an additional non-return valve on the system, which will protect the device against possible switching on.

There must be no siphons along the discharge pipe and a minimum fall of 1%.

⚠️ The height of the shell exit should be about 175mm. The discharge pipe should be rigid so that the output from the pump is not damaged. In the case of a shower tray, the outflow should be at a height of 130mm

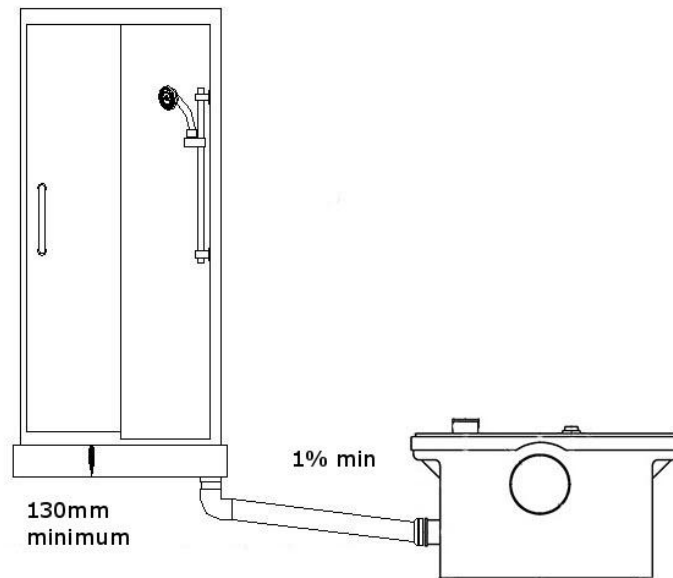

TECHNICAL DATA:

Capacity max:	300l / m
Max. distance of:	90m
Max. lifting height:	9 m
Power:	600W
Capacitor:	16μF / 230V
Net weight:	8,5 kg

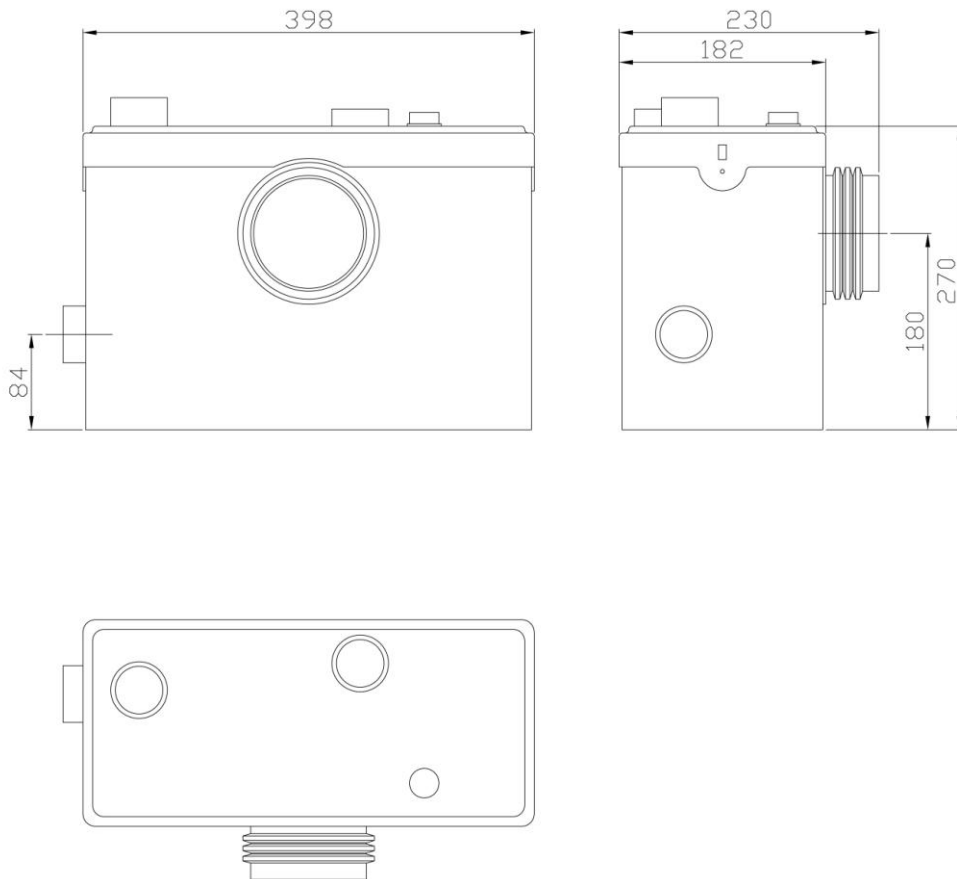





PUMP OPERATION:

The pump capacity is 6 liters, after the chamber has been filled up, the pump switches on automatically. After pumping the medium and emptying the chamber, the pump will turn off automatically. The work cycle is about 8s. The pump can also be started manually if necessary by pressing the button on the top cover of the pump.

ELECTRICAL INSTALLATION:



  The pump should be connected to the mains with 230V / 50Hz power supply.

  Electrical installation supplying the pump should absolutely be equipped with a residual current device with a rated inrush current of no more than 30 mA. The manufacturer and guarantor are exempt from any liability for damage caused to people or things resulting from the pump's power supply, bypassing the appropriate switch

  The pump plug must be connected to an active grounding outlet. The manufacturer and guarantor are exempt from any liability for damage caused to people or things resulting from the lack of proper grounding. The yellow-green wire of the connecting cable is grounding.



CAUTION The pump should be connected to an electricity supply equipped with an over current protection, for example M611, which will protect the pump motor against possible overloading. The switch should be set to the maximum winding current - 3A. If the user does not use such protection in the event of motor damage resulting from overloading, the user will have to bear the repair costs.

The mechanical damage is not subject to warranty repairs free of charge.

  In the event of damage to the cable insulation, do not use the pump, immediately contact the guarantor to replace the cable

CAUTION The pump must not be operated when the voltage drops below 210V, due to possible overloading and destruction of the pump motor

MAINTENANCE:

  Before carrying out any maintenance operations, disconnect the electrical supply to the pump from the mains.

Due to the possibility of flooding the engine, it is forbidden to clean the pump under running water. Use a damp cloth for cleaning.

If the pump rotor becomes blocked by impurities, it is necessary to clean the rotor chamber for servicing performed by the user. If the object got deeper into the pump, blocked the rotor and it is not possible to remove it through the inlet during the warranty period, the release can only be carried out by an authorized service center. This can be done by unclipping the toilet bowl and pulling out the remaining items.

In order to send the device for service, it is necessary to unplug all inlet and outlet pipes from it, pour out sewage from the device, carefully pack the device, securing it so that it does not get mechanical damage during transport. The device should be sent back to the address indicated above by the store where the purchase was made

ADAPTABLE MAINTENANCE:

Our appliances are designed to discharge fecal matter and toilet paper only. Some small items may however pass through the pump. But larger items unfortunately can block the pump. This is the main cause of breakdown record by our customer support department.

The appliance works but	Causes	Remedies
Is not powerful enough or too slow to discharge the waste	Discharge pipes too long or too high Discharge pipe diameter too small Partial blockage	Recalibrate the pipes Recalibrate the pipes Actuate the pump with the manual override switch. If the problem persists, the pump must be blocked check the pump
Emits a humming noise but does not discharge the waste	Pump blocked Check valve installed the wrong way round	Check the pump Reinstall the right way round
Start running and discharging accidentally	Check valve defect Leak in the flushing tank that causes water to flow into the waste pump for toilet and sets it running intermittently	Check the valve Repair the leak
Runs continually	Vertical discharge without check valve Check valve defect Pressure switch defect	Install the check valve Check the valve Check the pressure switch
No humming noise	Electrical connection defect Pressure switch motor	Check the connection Press the manual override switch several times, if the appliance starts running check the electrical connection of the pressure switch and the pressure switch line (see method) Pressing the manual override switch has no effect. Check the motor.

PRESSURE SWITCH INSPECTION

Plug the pressure tap chamber located in the rubber tank, press it down to create pressure and listen to hear if there is a click indicating that the motor has switched on. If there is no click, also check that the air chamber of the pressure switch pipe nozzle does not leak.

If the appliance is switched on, the motor should start running.

Before performing this operation, check that the opening or inside of the pressure tap chamber are not blocked.

DISPOSAL OF THE DEVICE:

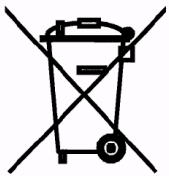

The used product is subject to the obligation of disposal as waste only in separate collection of waste organized by the Network of Municipal Electricity and Electronic Waste Points. The consumer has the right to return the used equipment in the network of the electrical equipment distributor, at least free of charge and directly, provided that the returned device is of the proper type and performs the same function as the newly purchased device.



Year of marking the device with the CE mark
(enter the seller from the device's rating plate)

EC DECLARATION OF CONFORMITY (Modul A):

1. Pumps: LIFTMAX 600
2. PHU Dambat, Gawartowa Wola 38, 05-085 KAMPINOS, POLAND, e-mail: biuro@dambat.pl
3. This declaration of conformity is issued under the sole responsibility of the manufacturer.
4. Pumps form point 1.
5. Under the Act of 30 August 2002 on the conformity system (Journal of Laws of 2004, No. 204 item 2087) we declare with full responsibility that pumps included in the point 1. to which this declaration refers to are consistent with the following guidelines of the Council on legal regulations unification in member states of EC:

– MD Nr. 2006/42/EC

Applied standards: EN 809:1998 + A1:2009

– LVD Nr. 2014/35/UE

Applied standards: EN 60335-1:2012+AC:2014, EN 60335-2-41:2003+A1:2004+A2:2010

– EMC Nr. 2014/30/UE

Applied standards: EN 55014-1:2006+A1 : 2009+A2:2011, EN 61000-3-2:2014